

# Convertidor analógico-digital

# Conversión analógico-digital (ADC)

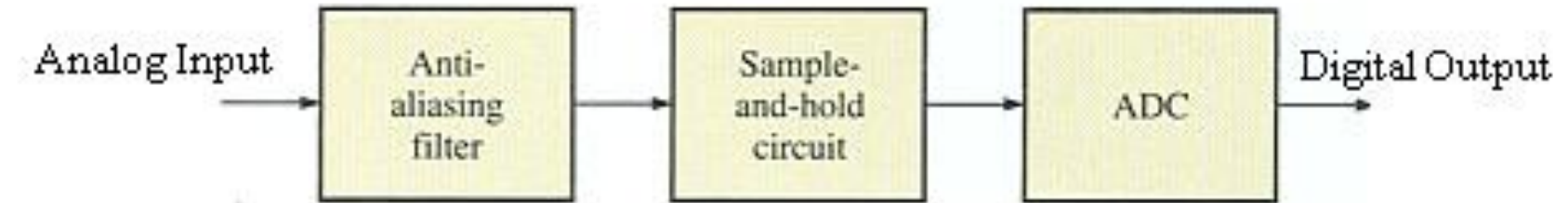

- Anti-aliasing: Filtro pasa-baja para eliminación de armónicos
- Sample and hold: Obtiene y retiene la señal analógica
- ADC: Realiza la conversión de analógico a digital

# Tipos de convertidores

- Flash
- Dual slope (doble pendiente)
- Aproximaciones sucesivas
- Conversión sigma-delta

# Conversión Flash

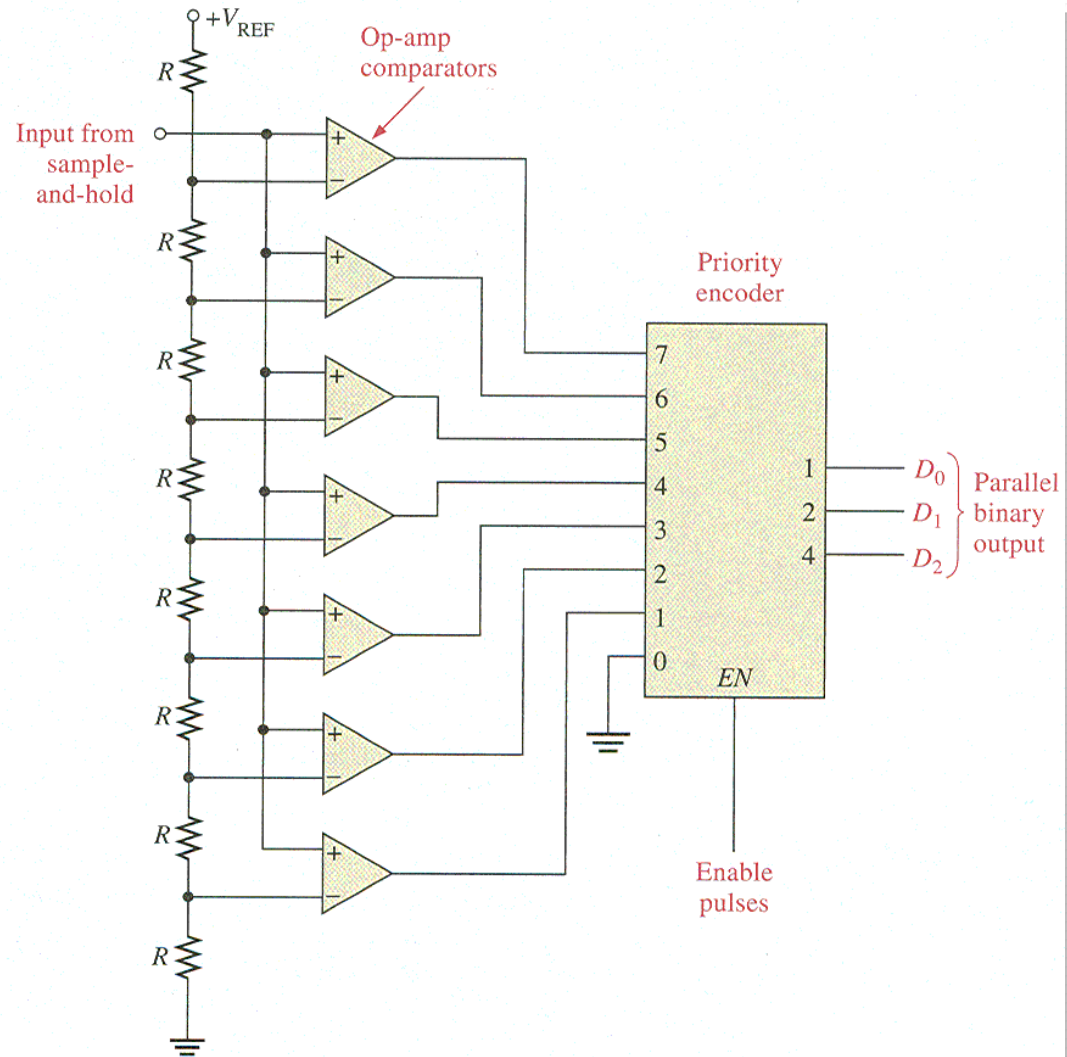
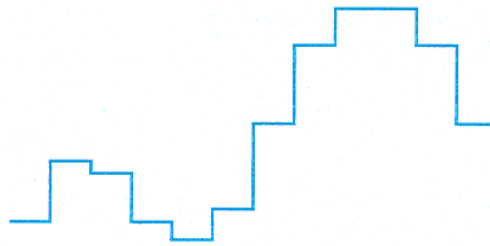

# Conversión Double-slope

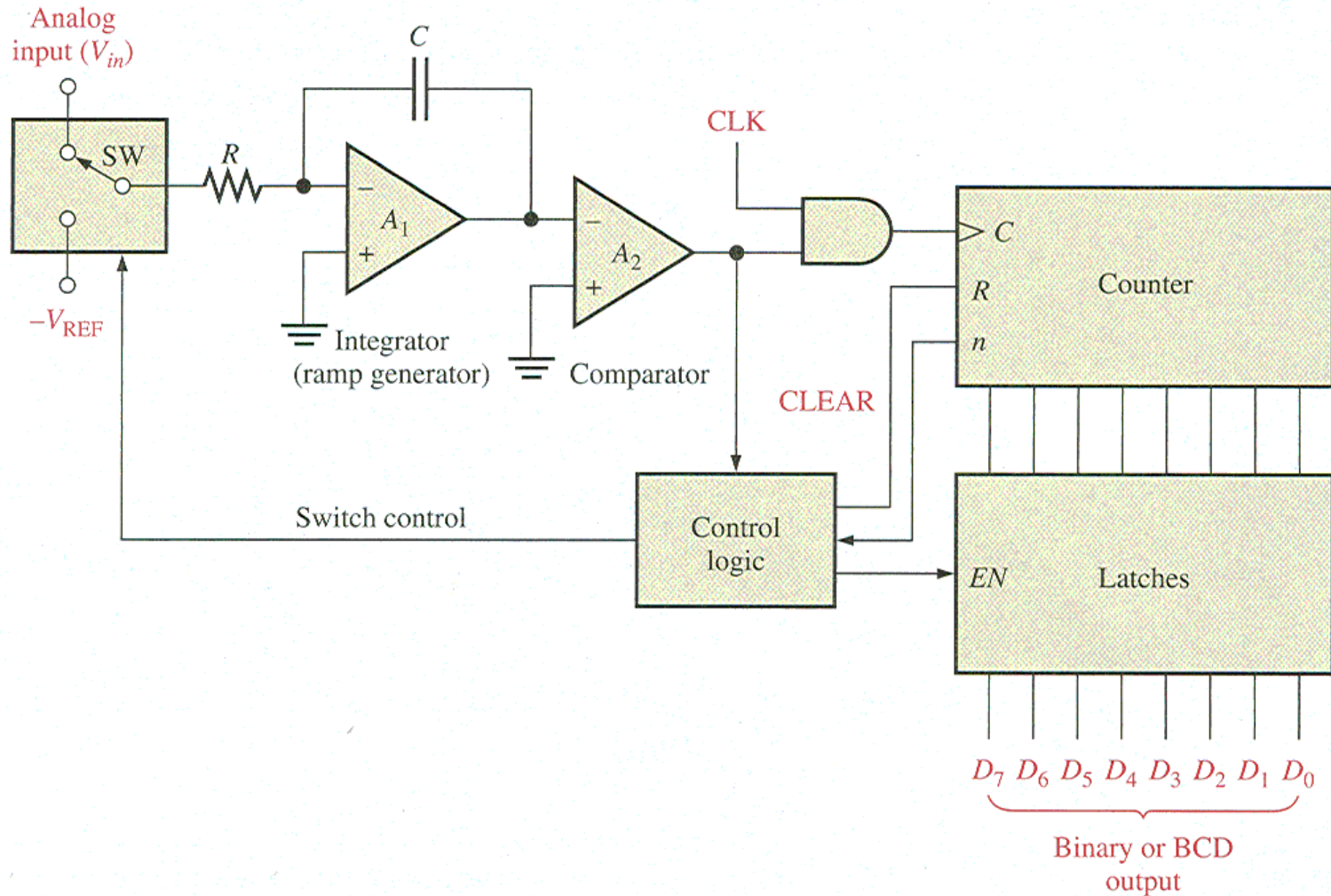

# Conversión por aproximaciones sucesivas

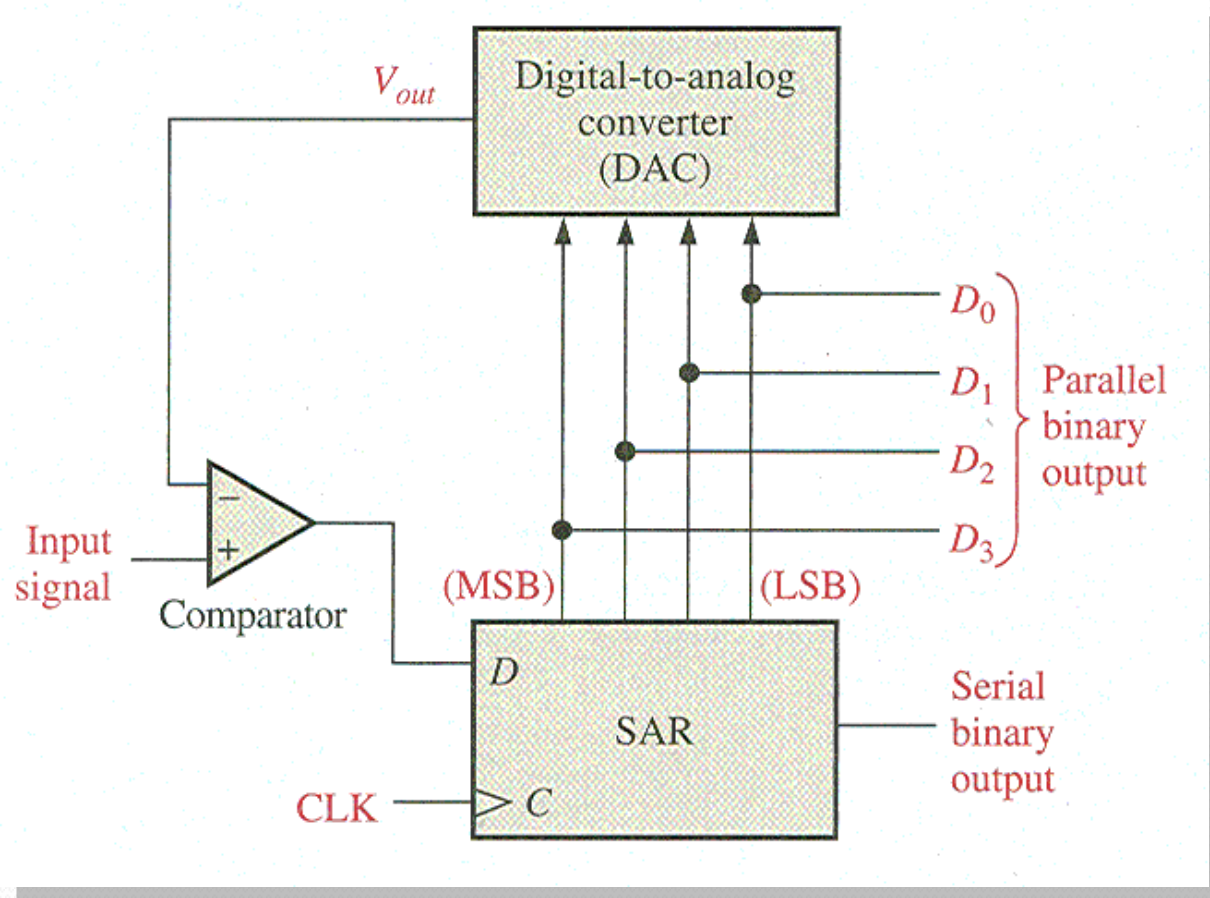

# Conversión sigma-delta

